

**ЛДСП 16 мм(Фасад)**

Поз.	Наименование	Кол-во	Размер	
1	Створка купе	2	540	1 990

**ЛДСП 16 мм(Каркас)**

Поз.	Наименование	Кол-во	Размер	
2	Бок	2	2 086	574
3	Крышка	1	1 100	574
4	Вязка низ	1	1 066	490
5	Вязка	1	1 066	298
6	Цоколь/Планка	2	1 066	80

**Зеркало 4 мм**

Поз.	Наименование	Кол-во	Размер	
7	Зеркало	1	1 624	392

**Штанга деревянная (1,1 м)**

Поз.	Наименование	Кол-во	Размер	
8	Штанга деревянная	1	1 060	

**ДВП простое**

Поз.	Наименование	Кол-во	Размер	
9	Задняя стенка	5	1 090	402
200	Шаблон / ДВП 3 мм	2	540	183
201	Шаблон / ДВП 3 мм	2	1 590	74

**Планка соединительная для ДВП**

Поз.	Наименование	Кол-во	Размер	
10	ДВП	3	1 066	

**Направляющий Ш-обр.профиль**

Поз.	Наименование	Кол-во	Размер	
11	Ш-обр.профиль	1	1 060	

**Ходовой профиль двойной**

Поз.	Наименование	Кол-во	Размер	
12	Ходовой профиль	1	1 060	

**ПЕНОПЛАСТ 16 мм**

Поз.	Наименование	Кол-во	Размер	
100	Проложка / Пенопласт 16 мм	1	1 000	50
101	Проложка / Пенопласт 16 мм	2	574	32
102	Проложка / Пенопласт 16 мм	1	1 100	172

**Пакет\_изолон + скотч**

Поз.	Наименование	Кол-во	Размер	
	Направляющие	1		

Фурнитура	Ед.изм.	Кол-во
Заглушка для евро-стяжки венге	шт	18,00
стяжка-евро 6,3*50 мм	шт	18,00
Ключ для стяжки евро	шт	1,00
подпятник	шт	5,00
уголок задней двери СТ 148	шт	2,00
уголок передней двери СТ 148	шт	2,00
ходовой ролик СТ147/148	шт	4,00
ручка С18 мет + хром 192 мм	шт	2,00
штангодержатель пластмассовый	шт	2,00
схема-сборки	шт	1,00
Гвоздь 2 * 20 мм	шт	80,00
стяжка уголок 30x30x15 мм	шт	2,00
шуруп 3,5*15 мм (hettich)	шт	40,00
шуруп 4.2*14 мм п/ш (саморез)	шт	30,00
клей TITAN WILD 100 мл (для зеркал)	шт	1,00
Коробка (Z-картон) под фурнитуру 360x100x100 мм	шт	1,00

1. Внимательно изучить эскиз и инструкцию по сборке.
2. Разложить детали по секциям, согласно инструкции.
3. Прикрутить направляющие для выдвижных ящиков к боковинам
4. Скрепить боковины с вязками, с помощью стяжек. Во избежание перекоса створок, после того как секция собрана, необходимо измерить диагонали. Они должны быть одинаковыми (+/- 1-2 мм).
5. **Только после этих действий Вы можете прибить заднюю стенку !!!**  
Используйте данное примечание при сборке каждой секции
6. Положив изделие на боковину, примерить створки (створку).
7. При наличии с одной стороны створки, присадка осуществляется относительно верхней вязки.
8. При наличии нескольких створок, присадка начинается с верхней (относительно верхней вязки) и продолжается поочередно, с учетом зазора между створками.
9. При установке изделия, его нужно ставить на ровную поверхность, при отсутствии таковой, использовать подкладки для исправления неровностей пола. В противном случае, возможно несовпадение углов створок и ровности всего изделия.
10. Небольшое отклонение в створках, выравнивается регулировочными винтами на петлях.
11. При наличии в изделии шкантов, нужно помнить, что в первую очередь шкант помещается в поперечное отверстие, а затем присаживается в продольное.
12. При использовании шурупов, обратите внимание на то, чтобы они не оказались слишком длинными или короткими.
13. Подпятники прибиваются ограничительным ребром вовнутрь
14. При использовании шурупов или винтов с полукруглой головкой для крепления ручек в фасадах ящиков, необходимо произвести раззенковку в передней стенки ящика
15. Во избежание сколов при сверловке отверстий под ручку необходимо на выходе сверла подложить дощечку и плотно прижать к детали.
16. Нагрузка на полку не должна превышать 8 кг, при условии статичной равномерной нагрузки на полку.
17. При наличии в изделии фасадов из МДФ, облицованных пленкой ПВХ с глянцевым покрытием, то перед установкой на каркас с него необходимо удалить защитную пленку.
18. Петли крепить к боковине и фасаду шурупами 4 x 16 мм.
19. Стекла с рисунком устанавливать гладкой стороной наружу, во избежании повреждения рисунка.

#### Общие правила эксплуатации и ухода за мебелью

Оптимальная температура крытых помещений с корпусной мебелью - не ниже +10°C и не выше +40°C при относительной влажности воздуха от 45% до 75%.

В процессе эксплуатации створки необходимо держать в закрытом состоянии, винты, шурупы, стяжки следует периодически подтягивать.

Следует избегать механических повреждений поверхностей, контакта с водой (в случае попадания воды следует тщательно протереть и высушить поверхность), воздействия щелочных растворов, абразивных и прочих, не предназначенных для ухода за мебелью средств.

Рекомендуется использовать мягкие ткани или замшу предварительно смоченные и хорошо отжатые перед использованием.

Особенности по уходу за мебелью из разных материалов смотрите на нашем сайте mcstyle.ru во вкладке "ПОКУПАТЕЛЯМ" в шапке сайта.

#### Гарантийные обязательства

1. Изготовитель гарантирует соответствие изделия требованиям ГОСТ 16371, 19917 при соблюдении покупателем правил транспортировки, хранения, сборки и эксплуатации
  2. Гарантийный срок эксплуатации изделия - 3 года с даты производства.
- Гарантии не распространяются на изделия поврежденные при перевозке, а также при несоблюдении правил сборки, эксплуатации и хранения, изложенных в настоящей инструкции.

## Инструкция по сборке и эксплуатации мебели

*Уважаемые покупатели, рекомендуем доверить сборку Вашей мебели профессиональным сборщикам*

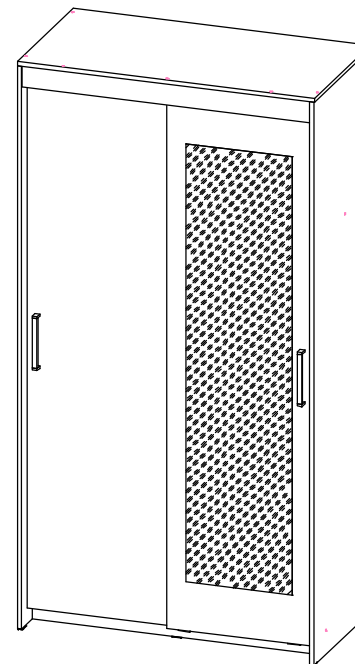

### ЭВА ШК-016 Шкаф-купе Д.1100

Габариты: Д.1100 x В.2106 x Г.578 мм.

Для увеличения жёсткости конструкции, цоколь (поз.6), необходимо скрепить с боковинами (поз.2) при помощи уголков 30 x 30 x 15 мм.

Перед сборкой конструкции шкафа необходимо смонтировать направляющие согласно инструкции:

1. Ножницами вывернуть шаблоны из схемы сборки
2. Приложить шаблоны внешними углами к углам крышки (поз.3) с внутренней стороны, длинной стороной вдоль длинных детали по лицевой части и сделать разметку карандашом по внутреннему углу шаблона.
3. К углам разметки приложить направляющую (поз.12) так, чтобы загнутые части смотрели во внутрь шкафа и закрепить в заранее заготовленные отверстия шурупами 4.2\*14 мм п/ш (саморез) в каждое отверстие.
4. Нижнюю направляющую (поз.11) крепить по лицевому краю с нижней стороны нижней вязки (поз.4) шурупами 4\*16 мм. с шагом 10-15 мм.

Внутренний угол шаблона

## Вид сбоку

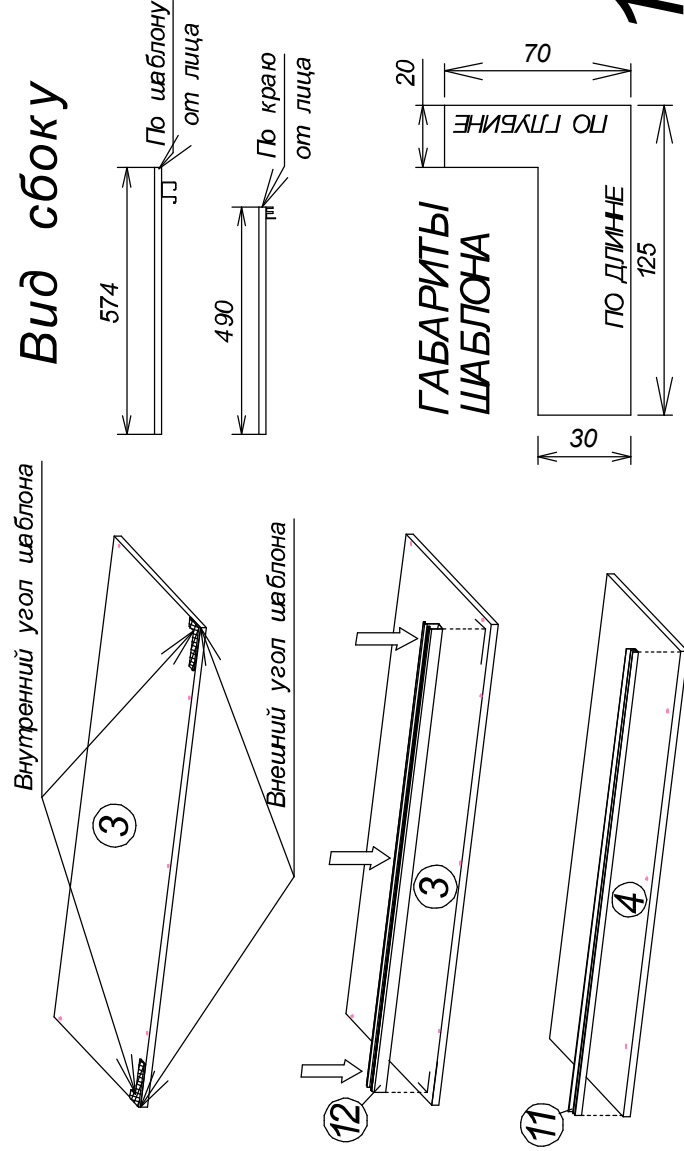

Скрепить каркас  
шкафа при помощи  
евровинтов.

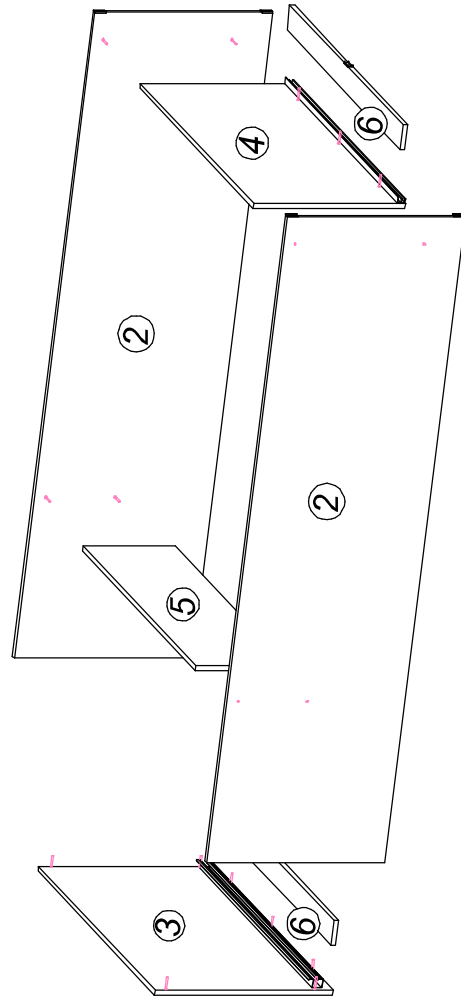
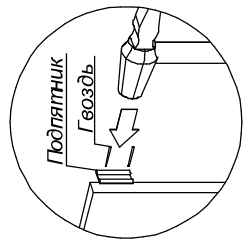
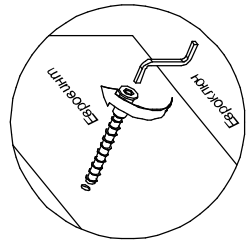

2

Вывернуть диагональ шкафа, прибить ДВП  
гвоздями. ДВП на стыке крепить шурупами  
4.2\*14 мм.(прессшайбы). Во избежание  
прогиба, цоколь закрепить к боковинам  
при помощи уголка 30x30мм.

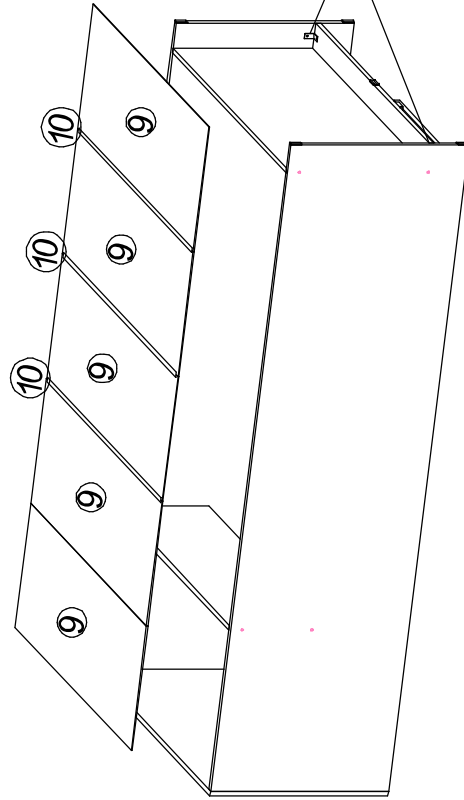
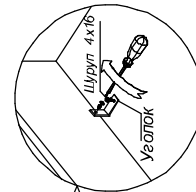
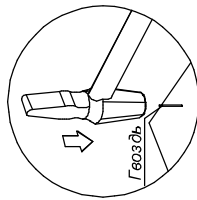
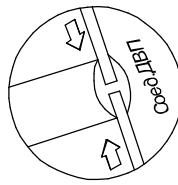

3

Схема расположения зеркала на створке-купе (схема 1)

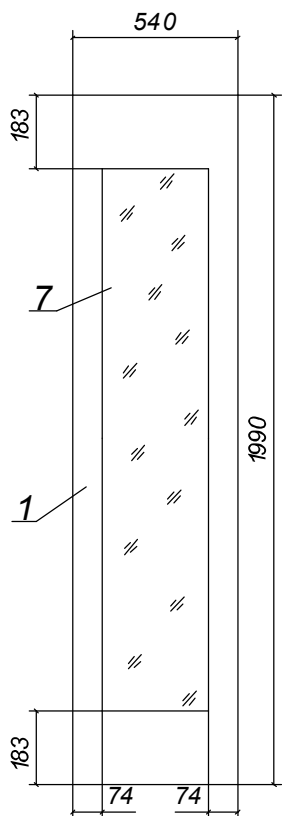

ИНСТРУКЦИЯ ПО ПОДГОТОВКЕ И МОНТАЖУ ЗЕРКАЛ НА СТВОРКИ

После транспортировки изделия в холодную погоду, упаковки со створками и зеркалами необходимо растаковать и выдержать несколько часов в помещении, в котором будет производиться монтаж. Оклеиваемые поверхности должны быть сухими, чистыми и обезжиренными, в качестве ветоши следует применять материалы, не оставляющие волокна и нити; для очистки от загрязнений рекомендуется применять чистые растворители (обезжириватель "БР-2" и т.д.), следует проявлять осторожность при работе с бытовыми и промышленными растворителями, так как содержащиеся в них примеси могут ухудшить адгезионные свойства материалов. Монтаж зеркала следует проводить на ровной горизонтальной поверхности, при температуре не ниже +10 град.С. Защитный слой с двухстороннего скотна следует удалять непосредственно перед креплением зеркала. После соединения деталей необходимо прижать зеркало по всей контактной поверхности, избегая напряжения на краях. Для полного проникновения клея и окончательного склеивания, створку с зеркалом необходимо выдержать несколько часов, не подвергая соединение нагрузке.

Для дополнительной фиксации **ОБЯЗАТЕЛЬНО** нужно использовать клей TITAN WILD 100 мл (для зеркала). Клей наносится точками, диаметром 15-20 мм. (схема 2)



Схема нанесения клея на зеркало (Схема 2)

4

**СТВОРКА С ЗЕРКАЛОМ ДОЛЖНА БЫТЬ ПЕРЕДНЕЙ**

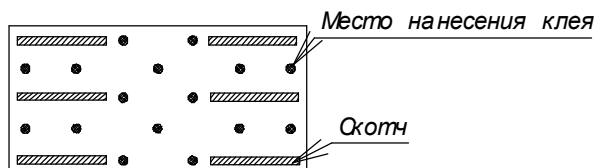
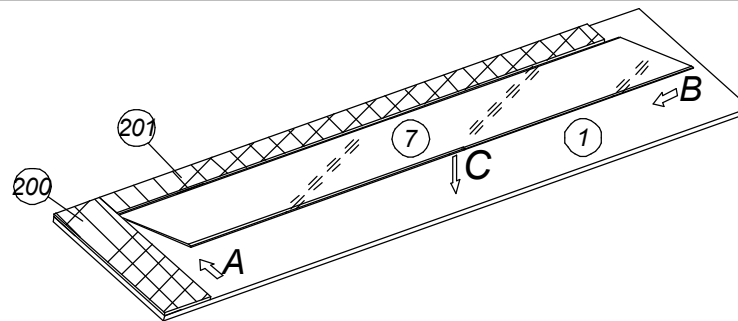

5

1. Уложить створки поз.1 лицевой частью вверх так, чтобы заранее заготовленные отверстия под ручку должны остаться с обратной стороны.
2. Приклеить заподлицо в угол створки вспомогательную деталь из ДВП (шаблоны-поз.200,201)
3. Не отклеивая защитную плёнку от скотна, приложить зеркало(поз.7) согласно схемы 3
4. Затем убрать на 5-7 минут, удалив защитную плёнку со скотна.
5. По прошедствии времени выдержки, приклеить зеркало в следующем порядке:  
Упереть торец зеркала к шаблону (А), (В)  
Плавню опустить зеркало на створку(поз.1) и прижать (С)

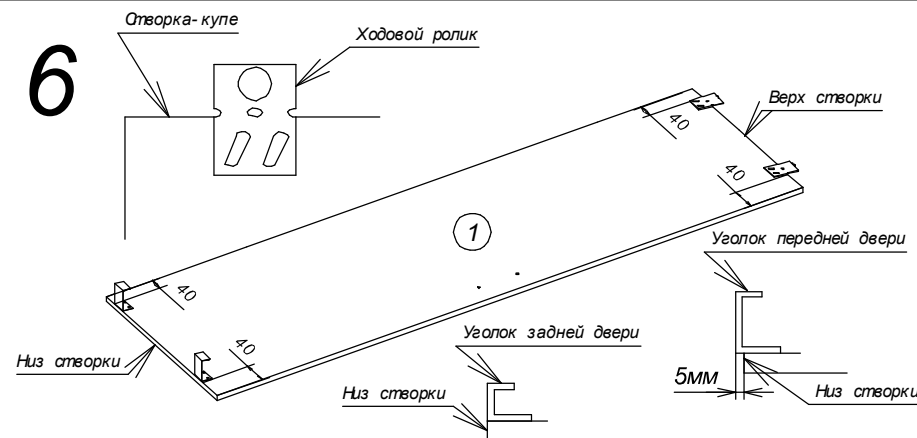

1. Затем **АККУРАТНО** перевернуть створки (поз.1) на лицевую часть и самостоятельно доверлить отверстия под ручку D5мм.
2. В зависимости от расположения створок-купе (слева или справа), выбрать расположение ручек и закрепить ходовые ролики шурупами 4.2\*14 мм п/ш (саморез) и уголки передней и задней двери соответственно, шурупами 4\*16 мм хром, согласно схемы.

1. Сделать разметку под пластиковый штангодержатель согласно схемы.
2. Навесить створки-купе, начиная с дальней створки.  
Вначале уголок вставляется в нужный паз нижней Ш-образной направляющей, а затем створка навешивается на ходовой профиль.

## Вид сбоку

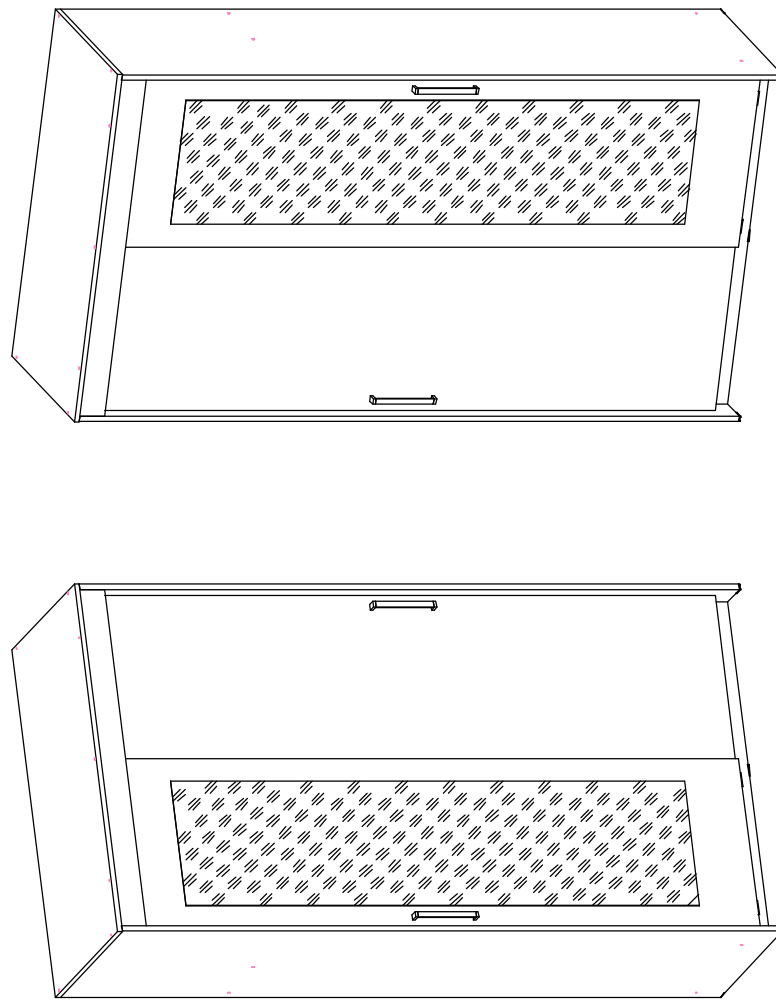
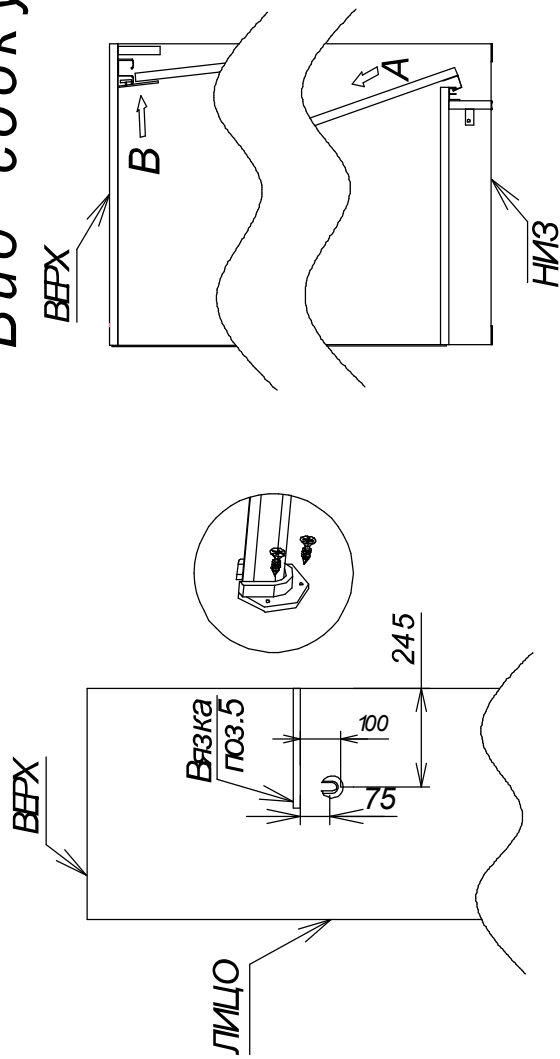

7

ЭВА ШК-016 Шкаф-купе Д.1100

# ШАБЛОН

